

■ 線軌系列



立式加工中心機-線軌

型號	X/Y/Z 軸行程	工作台尺寸	主軸轉速	主軸功率 KW	主軸
產業高速精密加工系列					
YL 850-B	850 x 510 x 530 mm	850 x 500 mm	10000	7.5 / 11 (15HP)	BBT40
YL 1000-B	1020 x 600 x 610 mm	1100 x 560 mm	10000	7.5 / 11 (15HP)	BBT40
高速精密加工系列					
YL 1200-A	1200 x 650 x 610 mm	1300 x 620 mm	10000	7.5 / 11 (15HP)	BBT40
YL 1400-A	1400 x 650 x 610 mm	1400 x 620 mm	10000	7.5 / 11 (15HP)	BBT40
YL 1600-A	1600 x 650 x 645 mm	1600 x 620 mm	10000	7.5 / 11 (15HP)	BBT40
YL 1800-A	1800 x 650 x 645 mm	1800 x 620 mm	10000	7.5 / 11 (15HP)	BBT40
YL 2000-A	2000 x 650 x 645 mm	2000 x 620 mm	10000	7.5 / 11 (15HP)	BBT40
大型高速精密加工系列					
YL 1690-A	1650 x 900 x 900 mm	1600 x 800 mm	8000	15 / 18.5 (25HP)	BT50
YL 1890-A	1850 x 900 x 900 mm	1800 x 800 mm	8000	15 / 18.5 (25HP)	BT50
YL 2090-A	2050 x 900 x 900 mm	2000 x 800 mm	8000	15 / 18.5 (25HP)	BT50
5 軸					
YLX 250	600 x 500 x 480 mm	Ø250 mm	12000	7.5 / 11 (15HP)	BBT40
YLX 350	800 x 600 x 550 mm	Ø350 mm	12000	7.5 / 11 (15HP)	BBT40

- Y, Z軸動柱式機型，加工作業效率高。
- X, Z軸配置線性滑軌，Y軸採用硬軌設計。除了具有更高的進給速率，且重切削時穩定性優異。
- 主軸運轉經由齒輪箱傳動，提供高低速二段變速。
- 旋轉工作台之標準分割精度為1°，分割精度0.001°為選配。



臥式搪銑床

型號	X/Y/Z 軸行程	W 軸行程	工作台尺寸	最高主軸轉速	刀庫儲刀量
YBH3000A	3000 x 1700 x 1700 mm	500 mm	1400 x 1600 mm	2500 rpm	60刀 (鏈條式)
YBH3000B	3000 x 1700 x 1700 mm	700 mm	1400 x 1600 mm	2500 rpm	60刀 (鏈條式)



CNC 加工中心機 & CNC 車床

完整產品規格
提供整體生產解決方案



立式加工中心機

■ 硬軌系列 ■ 4 硬軌



壯碩的立柱

採用箱型結構設計的立柱，具穩重特性，再搭配完善的肋骨強化設計。在重切削時可達到較佳的穩定性。



4 硬軌底座

穩定的底座具有4硬軌，配合硬軌之間的大跨距設計，除了提供重負荷的穩定支撐，而且也避免工作台變形。

立式加工中心機-硬軌

型號	X/Y/Z 軸行程	工作台尺寸	主軸轉速	主軸功率 KW	主軸
4 硬軌					
YH 1000-A	1020 x 610 x 610 mm	1100 x 620 mm	6000	11 / 15 (20HP)	BT50
YH 1200-A	1200 x 610 x 610 mm	1300 x 620 mm	10000	7.5 / 11 (15HP)	BBT40
YH 1461-A	1400 x 610 x 610 mm	1400 x 620 mm	10000	7.5 / 11 (15HP)	BBT40
YH 1400-A	1400 x 810 x 810 mm	1600 x 840 mm	6000	15 / 18.5 (25HP)	BT50
YH 1600-A	1600 x 810 x 810 mm	1800 x 840 mm	6000	15 / 18.5 (25HP)	BT50
YH 1800-A	1800 x 810 x 810 mm	2000 x 840 mm	6000	15 / 18.5 (25HP)	BT50

CNC 車床

大型工件車削 超高效率
重切削 精密加工的極致呈現

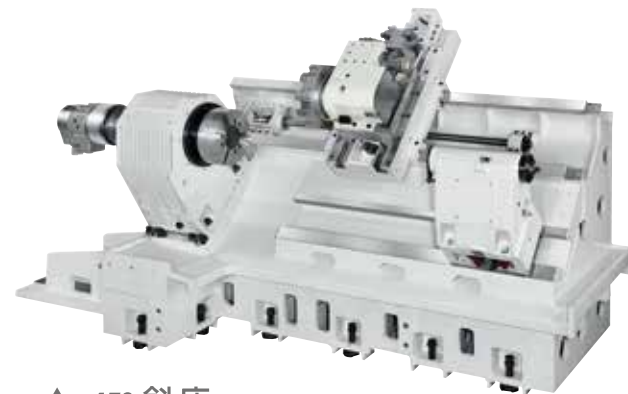

▲ 45° 斜床



▲ 30° 斜床



高速車削
充分滿足您對高效率的需求
您對高效率車床的第一選擇

CNC 車床

型號	床身旋徑	Z 軸	X 軸	Y 軸	夾頭規格	副主軸	刀具形式
線軌							
YTL 8540	Ø400 mm	540 mm	185 mm	-	8"	-	25 mm
YTL 101000	Ø600 mm	1000 mm	320 mm	±50 mm	10"	6"	Ø40 mm
硬軌							
YTB 8540	Ø400 mm	540 mm	185 mm	-	8"	-	25 mm Ø40 mm
YTH 10700E	Ø430 mm	700 mm	190 mm	-	10"	-	
YTH 10700 / 101100	Ø600 mm	700 / 1100 mm	255 mm	-	10"	-	
YTH 12700 / 121100	Ø600 mm	700 / 1100 mm	255 mm	-	12"	-	
YTH 10800 / 101300	Ø670 mm	800 / 1300 mm	300 mm	±50 mm	10"	6"	
YTH 12800 / 121300	Ø670 mm	800 / 1300 mm	300 mm	±50 mm	12"	6"	
YTH 15800 / 151300	Ø670 mm	800 / 1300 mm	300 mm	±50 mm	15"	6"	

臥式加工中心機

動柱式結構

超大立柱結構，配合立柱內部肋骨強化，結構無變形之慮。主柱底部加大設計，有助於提升結構剛性與加工穩定性。重切削時抗震能力優異。

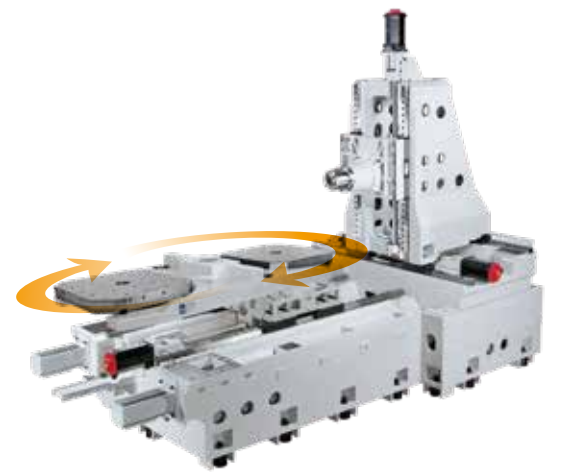

一體式結構

迴轉式交換工作台，安裝在底座上，全支撐，不懸空。交換工作台時動作快速確實，加工時更加穩定。

臥式加工中心機

型號	X/Y/Z 軸行程	工作台尺寸	主軸轉速	主軸功率 KW	主軸
YMH 400	800 x 600 x 700 mm	400 x 400 mm	60 - 12000	11 / 15 (20HP)	BBT40
YMH 500	800 x 600 x 700 mm	500 x 500 mm	60 - 12000	11 / 15 (20HP)	BBT40
YMH 630	1000 x 800 x 950 mm	630 x 630 mm	60 - 6000	22 / 26 (35HP)	BT50
YMH 800	1000 x 750 x 900 mm	800 x 800 mm	60 - 6000	22 / 26 (35HP)	BT50

自動交換工作台

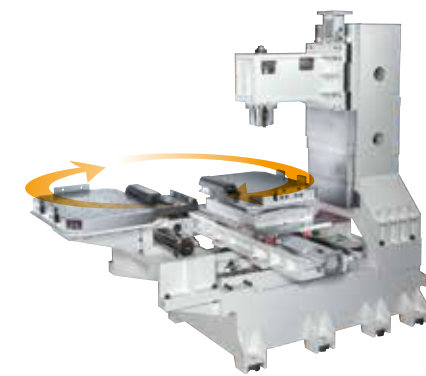

YL850-B+APC (自動交換工作台)

高速加工中心機附自動交換工作台為大量生產之首選機種！

自動交換工作台

型號	X/Y/Z 軸行程	工作台尺寸	主軸轉速	主軸功率 KW	主軸
YL 850-B+APC	850 / 500 / 530 mm	700 x 500 mm	10000	7.5 / 11 (20HP)	BBT40